

Détecteur infrarouge passif (PIR)
à montage encastré intérieur

AP-20NB(C)

Zone de rideaux/Modèle câblé

Zone de détection à travers les rideaux de 6,0 m (20')

à une hauteur de pose de 4,5 m (14'9")

<< Table des matières >>

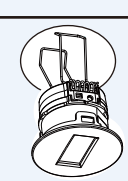
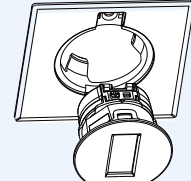
<p>Avant montage</p> <ul style="list-style-type: none"> - Déclaration du fabricant Page 2 - Identification des pièces 3 	
<p>1 Réglages 4</p>	
<p>2 Installation</p> <div style="display: flex; justify-content: space-around; align-items: center;"> <div style="text-align: center;">  <p>Montage au plafond/mur sans boîtier de commande 5</p> </div> <div style="text-align: center;">  <p>Montage au plafond/mur avec boîtier de type 86 6</p> </div> </div> <p style="text-align: center;">↓</p> <p style="text-align: center;">Câblage 7</p>	
<p>3 Vérification 8</p>	
<p>Autres</p> <ul style="list-style-type: none"> - Spécifications 9 - Dimensions 10 - Zone de détection 10 - Résolution des problèmes 11 	

Avant montage

- Déclaration du fabricant

Symbole	Signification	Symbole	Signification
	Le non-respect des instructions suivantes ou une manipulation inappropriée peut provoquer la mort ou blesser quelqu'un.		Montage au plafond avec support
	Le non-respect des instructions suivantes ou une manipulation inappropriée peut provoquer des dommages aux personnes et/ou aux biens.		Le signe Nix indique une interdiction.
	Le non-respect des instructions suivantes ou une manipulation inappropriée peut provoquer des dommages aux personnes et/ou aux biens.		Vous devez faire particulièrement attention à la section relative à cette remarque.

Avertissement



Dégradation/Modifier

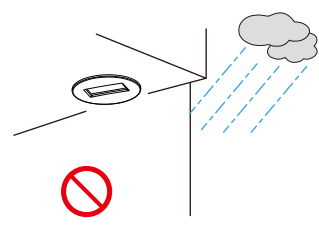

Installation en extérieur



Asperger avec de l'eau

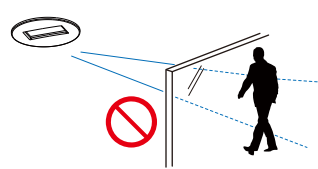

Détection à travers une vitre

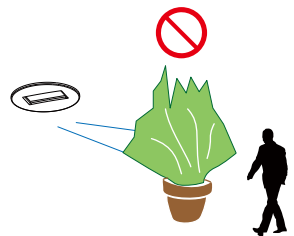

Opacité partielle/complète de la zone de détection.

Attention

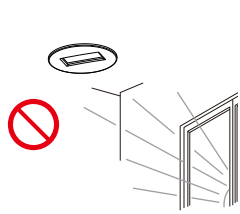

Suivre les réglementations

Montage au plafond

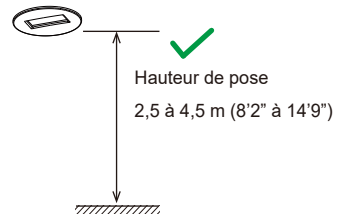

Montage mural

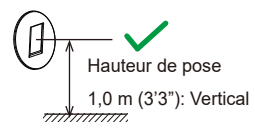
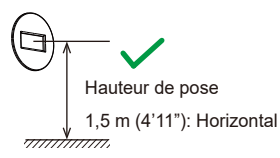

- Identification des pièces

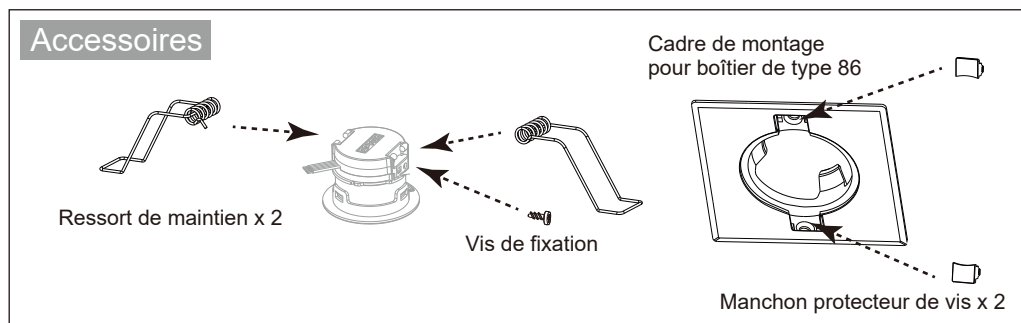
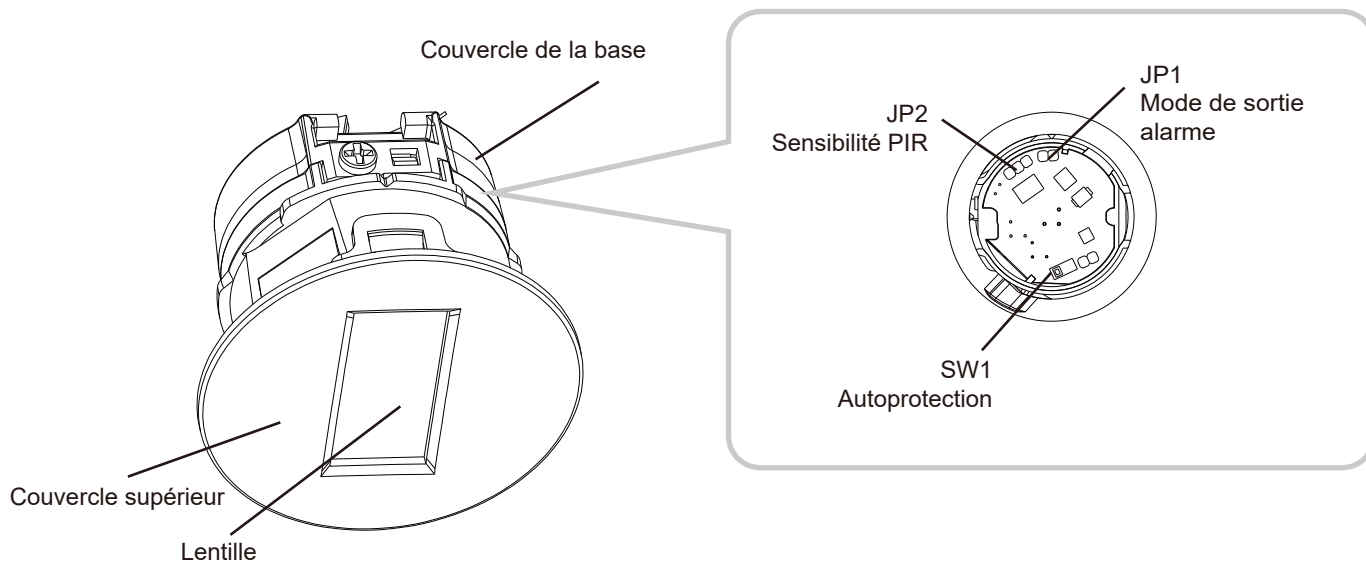

1 Réglages

1 Ouverture du produit

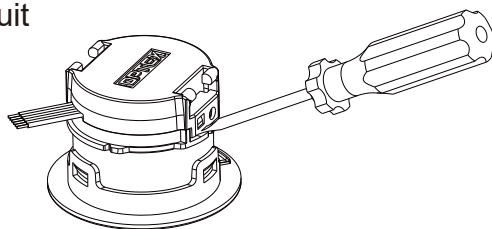

Ouvrez le couvercle de la base pour les réglages du détecteur.

2 Réglages des cavaliers

JP1 Mode de sortie alarme

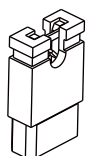

N.C. (défaut)

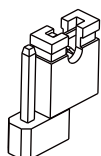

N.O.

JP2 Sensibilité PIR

Tournez le cavalier de 90 degrés pour éviter toute interférence avec le boîtier.

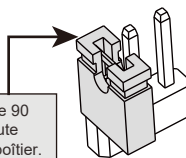

H (recommandé)
Hauteur de pose: > 3,5 m
(11'6")

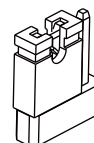

M (défaut)
3,0 à 3,5 m
(9'10" à 11'6")

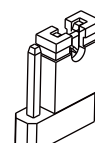

L
< 3,0 m
(9'10")

3 Assemblage

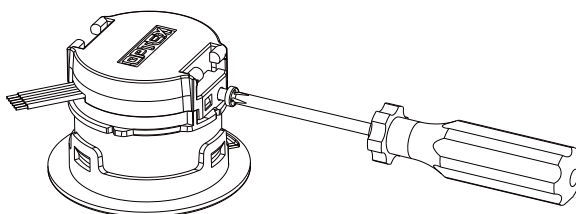

Fermez le couvercle de la base et serrez la vis pour fixer le couvercle.

2 Installation

2-1. Montage au plafond/mur sans boîtier de commande

Accessoires
utilisés pour cette installation

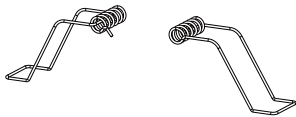

Ressort de maintien x 2

- 2 Faites un trou de $\varnothing 45$ mm (1,77") dans le plafond pour le montage.

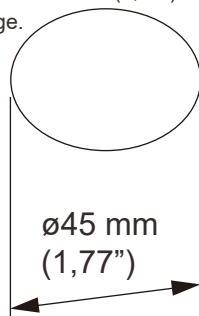

- 3 Insérez le détecteur dans le trou de sorte que les ressorts de maintien viennent en premier.

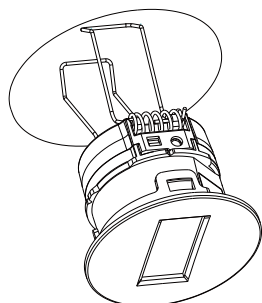

Montage au plafond

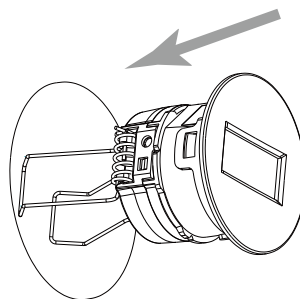

Horizontal

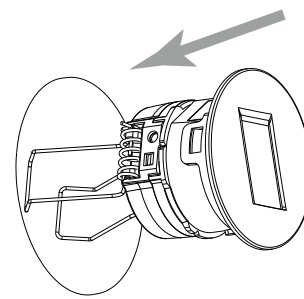

Vertical

Montage mural

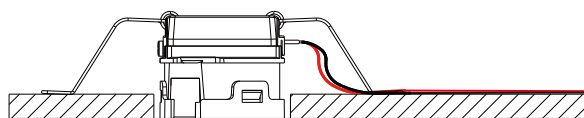

Remarque

Veillez à disposer les câbles en pente descendante pour éviter que de l'eau ne pénètre dans le détecteur.

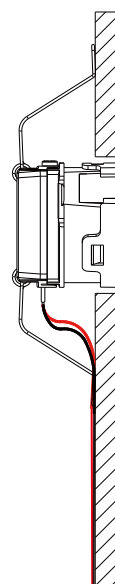

2-2. Montage au plafond/mur avec boîtier de type 86

Accessoires utilisés pour cette installation

Cadre de montage pour boîtier de type 86

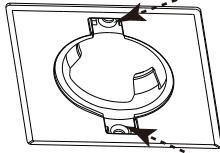

Manchon protecteur de vis x 2

Accessoires en option à acheter dans le commerce

Boîtier de type 86 x 1 ou 2
Vis x 2

1 Préparez un boîtier de type 86 sur le plafond ou à l'arrière du mur.

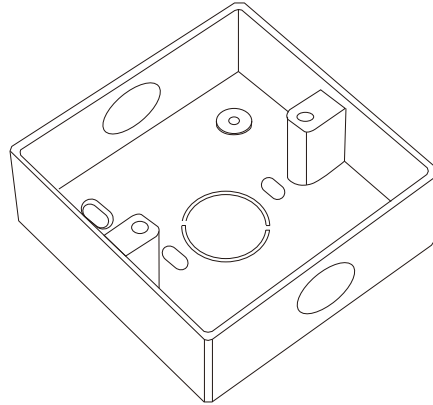

2 Installez le détecteur dans le boîtier de type 86.

Montage au plafond

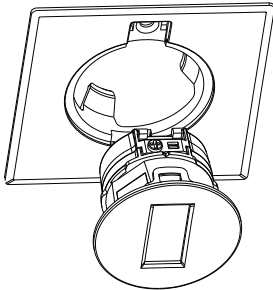

Montage mural

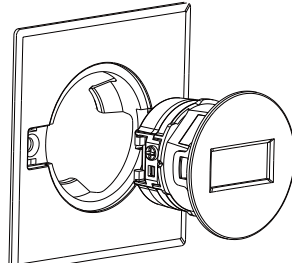

Horizontal

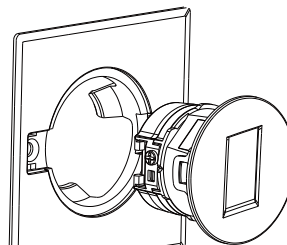

Vertical

Remarque

Alignez la bosse avec le renforcement triangulaire comme illustré sur la figure.

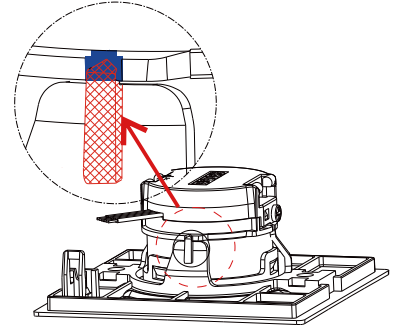



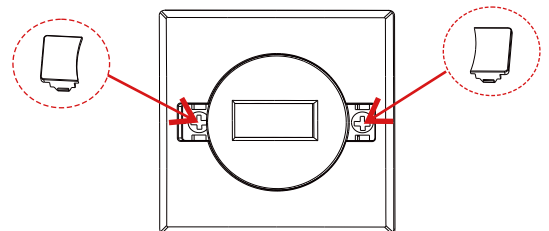
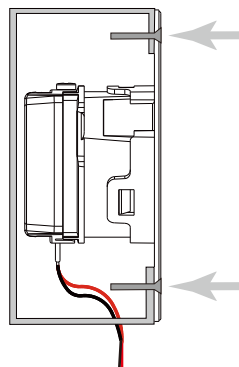
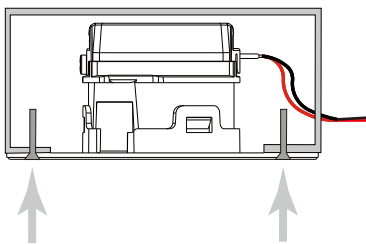



3 Fixez le détecteur avec deux vis et couvrez leurs têtes avec les deux manchons protecteurs.



Remarque

Veillez à disposer les câbles en pente descendante pour éviter que de l'eau ne pénètre dans le détecteur.

2-3. Câblage

	[1] Rouge	Alimentation : Positive
	[2] Noir	Alimentation : Négative
	[3] Blanc	Sortie alarme
	[4] Jaune	Sortie alarme
	[5] Vert	Autoprotection
	[6] Bleu	Autoprotection

Longueur du câble d' alimentation

Le câble d' alimentation doit être limitée à la longueur suivante.

AP-20NB(C)

Section du fil	12 Vcc	14 Vcc
AWG 22 (0,33 mm ²)	440 m (1.440 pi.)	950 m (3.110 pi.)
AWG 20 (0,52 mm ²)	690 m (2.260 pi.)	1.510 m (4.950 pi.)
AWG 18 (0,83 mm ²)	1.110 m (3.640 pi.)	2.410 m (7.900 pi.)

3 Vérification

3-1. Test de marche

1 Mettez l'appareil sous tension.

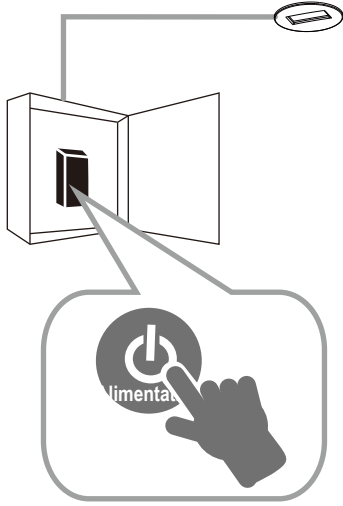

2 Patientez 60 secondes que la période de chauffe se termine.

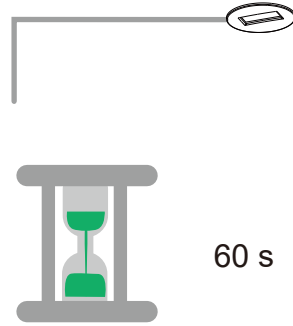

3 Marchez dans la zone de détection pour vérifier les performances de détection.

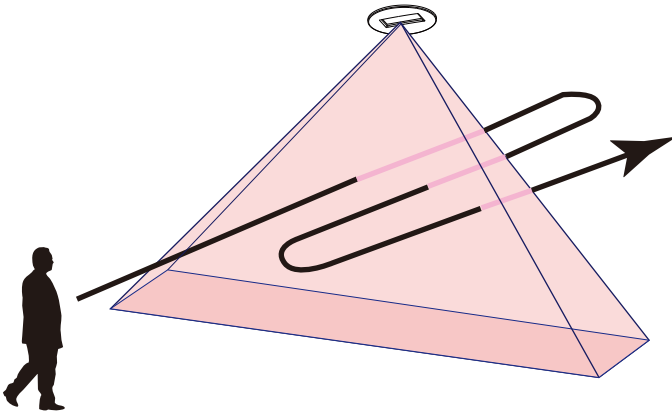

4 Démarrez le fonctionnement.

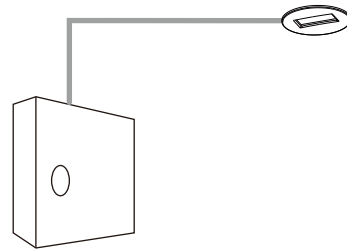

- Spécifications

Modèles	AP-20NB(C)	
Zone de détection	Infrarouge passif	
Zone de détection	< Montage au plafond > 6,0 m x 1,0 m (20' x 3'3") à 4,5 m (14'9") hauteur de pose	< Montage mural > 6,0 m x 4,5 m (20' x 14'9") à 1,5 m (4'11") hauteur de pose
Hauteur de pose	2,5 m à 4,5 m (8'2" à 14'9")	1,5 m (4'11"): Horizontal 1,0 m (3'3"): Vertical
Type de montage	Montage encastré au plafond/ Montage mural/ Montage avec boîtier de type 86	
Sensibilité	2.0°C à 0.6 m/s (3.6°F à 2'/s)	
Vitesse de détection	0,3 à 3,0 m/s (1'/s à 9'10"/s)	
Indicateur LED	Préchauffage à la mise sous tension : clignotement Veille : éteint Alarme : allumé en continu	
Cycle d'alarme	Environ 2 s	
Sortie alarme	N.O./N.C., 28 Vcc 200 mA max.	
Autoprotection	N.C. 28 Vcc 100 mA max. Le contact s'ouvre une fois le boîtier détaché.	
Période de chauffe	Environ 60 s	
Alimentation	9,5 à 16 Vcc	
Consommation	12 Vcc Veille: 11mA, Max.: 13 mA	
Sensibilité PIR	H/ M/ L	
Poids	50 g (1.76 oz)	
Température de fonctionnement	-20°C à +50°C (-4°F à +122°F)	
Humidité ambiante	< 95%	
Emplacement	Intérieur	
Dimensions	ø52 x 35.5 mm (ø2.05 in. x 1.40 in.): Montage sans boîtier de commande	
	86 x 86 x 36,5 mm (3.39 x 3.39 x 1.44 in.) : Montage avec boîtier de type 86	

- Les spécifications et design sont sujets à modifications sans information préalable de notre part.
- Ces appareils sont conçus pour détecter un intrus et pour actionner une centrale d'alarme. Comme ils font partie d'un système complet, nous ne pouvons accepter aucune responsabilité pour aucun dommage ou autre conséquence d'une intrusion.

- Dimensions

Sans boîtier de commande

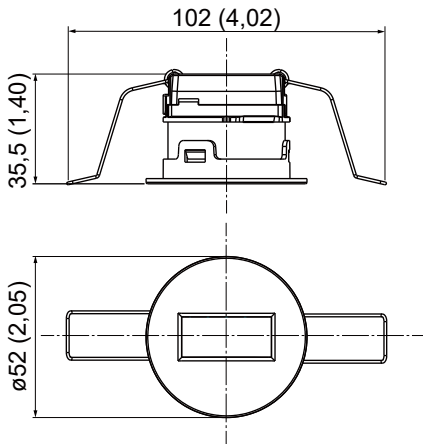

Avec boîtier de type 86

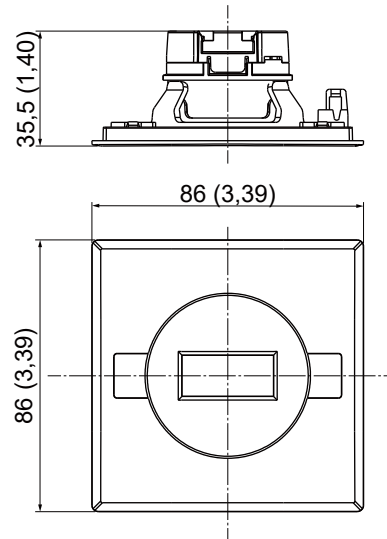

Unité: mm (pouce)

- Zone de détection

Montage au plafond

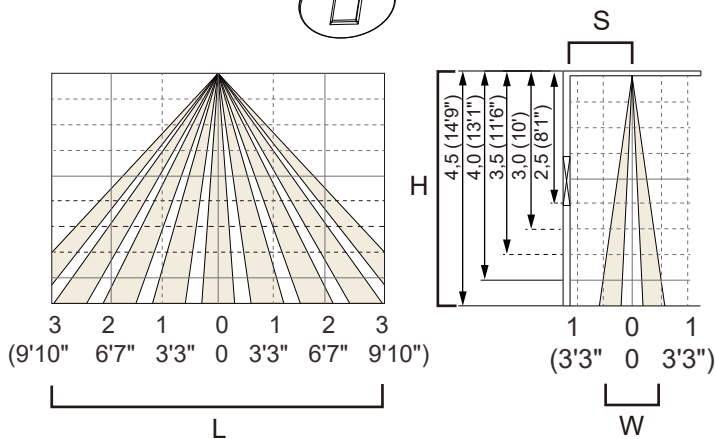

Zone de détection maximale

Hauteur de pose (H)	2,5 (8'2")	3,0 (9'10")	3,5 (11'6")	4,0 (13'1")	4,5 (14'9")
Profondeur de zone (W)	0,6 (2')	0,7 (2'4")	0,8 (2'7")	0,9 (2'11")	1,0 (3'3")
Largeur de zone (L)	3,3 (10'10")	4,0 (13'1")	4,6 (15'1")	5,4 (17'7")	6,0 (20')
Distance recommandée par rapport au mur (S)	0,7 (2'4")	0,8 (2'7")	0,9 (2'11")	1,0 (3'3")	1,2 (3'9")

Unité: m (pie.)

Montage mural

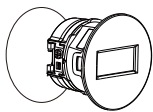

Horizontal

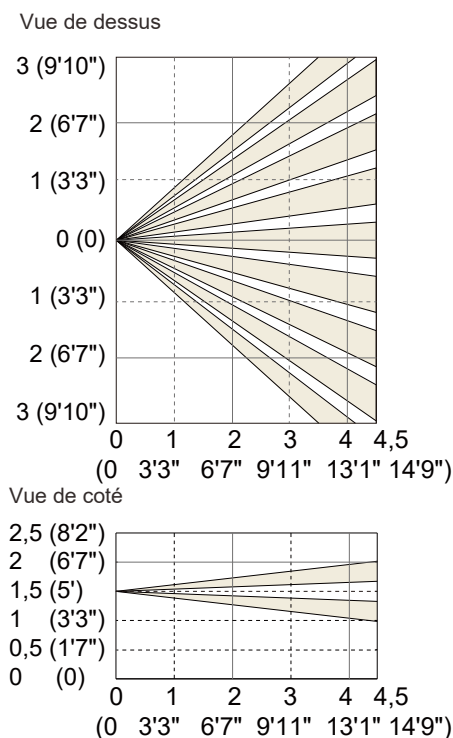

Vue de dessus

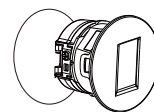

Vertical

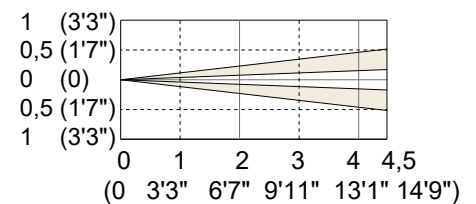

Vue de côté

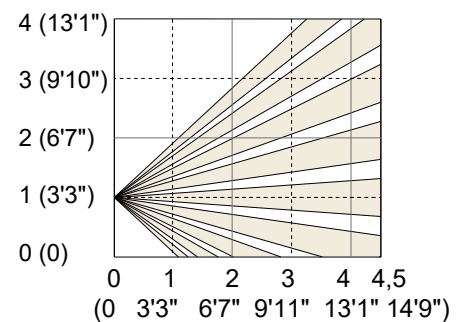

Unité: m (pie.)

- Résolution des problèmes

Problème	Cause	Solution
Le voyant DEL est éteint.	La tension d'alimentation n'est pas conforme aux exigences en raison d'une coupure d'alimentation ou d'une baisse de tension.	Vérifiez l'alimentation du détecteur. Reportez-vous à la section « Spécifications » à la page 9 pour la tension d'alimentation.
	Zone de détection incorrecte.	Réglez la zone de détection. Reportez-vous à « Zone de détection » à la page 10.
Le voyant DEL est allumé même lorsque personne ne se trouve dans la zone de détection.	Il y a un objet en mouvement dans la zone de détection, comme un rideau flottant ou un lustre monté au mur oscillant.	Retirez l'objet en mouvement de la zone de détection ou déplacez le détecteur.
	La température change rapidement dans la zone de détection en raison d'une source de chaleur comme un radiateur ou un climatiseur.	Retirez la source de chaleur de la zone de détection ou déplacez le détecteur.
Le voyant DEL est allumé, mais le détecteur ne transmet pas de signaux.	Adhérence ou endommagement des contacts de relais en raison d'une surcharge.	Vérifiez la charge de sortie. Réparez ou remplacez la pièce endommagée.
	Câblage incorrect.	Branchez correctement les câbles du détecteur.
Le détecteur ne préchauffe pas dans les 60 secondes suivant la mise sous tension et le voyant DEL clignote en continu.	Il y a un objet en mouvement dans la zone de détection pendant la période de préchauffage du détecteur.	Assurez-vous qu'aucun objet en mouvement ne se trouve dans la zone de détection pendant la période de chauffe du détecteur.
	Le détecteur ne fonctionne pas correctement.	Réparez ou remplacez le détecteur.

■ EU & UK contact information



<https://navi.optex.net/cert/contact/>



OPTEX INC./AMERICAS HQ (U.S.)
www.optexamerica.com

OPTEX (EUROPE) LTD./EMEA HQ (U.K.)
www.optex-europe.com

**OPTEX SECURITY B.V.
(The Netherlands)**
www.optex-europe.com/nl

OPTEX CO., LTD. (JAPAN)
www.optex.net

OPTEX SECURITY SAS (France)
www.optex-europe.com/fr

OPTEX SECURITY Sp.z o.o. (Poland)
www.optex-europe.com/pl

**OPTEX PINNACLE INDIA,
PVT., LTD. (India)**
www.optexpinnacle.com

OPTEX KOREA CO.,LTD. (Korea)
www.optexkorea.com

**OPTEX (DONGGUAN) CO.,LTD.
SHANGHAI OFFICE (China)**
www.optexchina.com

OPTEX (Thailand) CO., LTD. (Thailand)
www.optex.co.th

Copyright (C) 2022 OPTEX CO.,LTD.