

Capteur infrarouge passif (PIR) intelligent synthétisé



Série REDWALL-V

## FONCTIONNALITÉS

- \* Système de détection PIR intelligent
  - Six pyroéléments doubles avec un double blindage conducteur breveté
  - Détection de la température ambiante et éclairage pour une gestion automatique de la sensibilité
  - Algorithme de détection avancée
- \* Fonctions anti-vandalisme
  - Hauteur d'installation max de 4 m (13 ft.)
  - Dispositif anti-rotation avec un accéléromètre triaxial
  - Dispositif anti-masquage à faisceau photoélectrique
- \* Sélecteur de sensibilité indépendant pour une portée la zone/ courte/longue
- \* Sélecteur de logique de détection
- \* Sélecteur de gamme de détection
- \* Numéro du commutateur de sortie (SIP-100)
- \* Intervalle des alarmes réglable
- \* Logement polycarbonate renforcé
- \* Détecteur intégré de la zone située sous le capteur

### REDWALL-V



: Capteur infrarouge passif (PIR) intelligent synthétisé avec zone située sous le capteur de détection

- SIP-5030
- SIP-100

## 1 IDENTIFICATION DE PIÈCES DÉTACHÉES

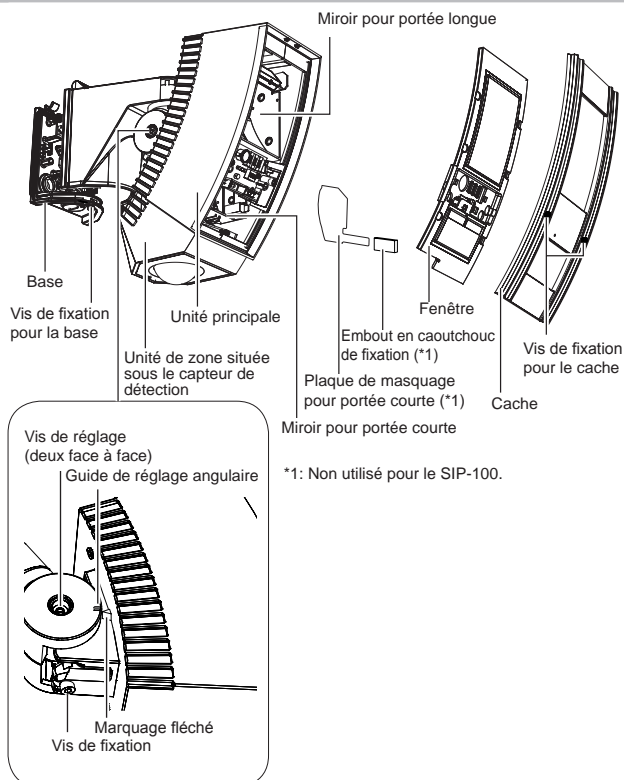

## 2 NOTES D'INSTALLATION ET DE MAINTENANCE

⚠Avertissement	⚠Attention
<p>Ne jamais réparer ni modifier le produit</p>	<p>Sécurisez l'unité principale lors de son installation ou de son entretien. Si vous ne retenez pas l'unité principale lorsque les câbles y sont connectés, celle-ci risque de tomber et vous risquez d'endommager les câbles du connecteur ou la carte de circuit.</p>
<p>Bouche métallique en nylon</p> <p>Lors du fonctionnement, le capteur peut être accroché à la base grâce à la bouche métallique en nylon.</p>	<p>⚠Attention Assurez-vous que l'appareil est hors tension avant de brancher les câbles.</p>

## 2-1 ASTUCES D'INSTALLATION

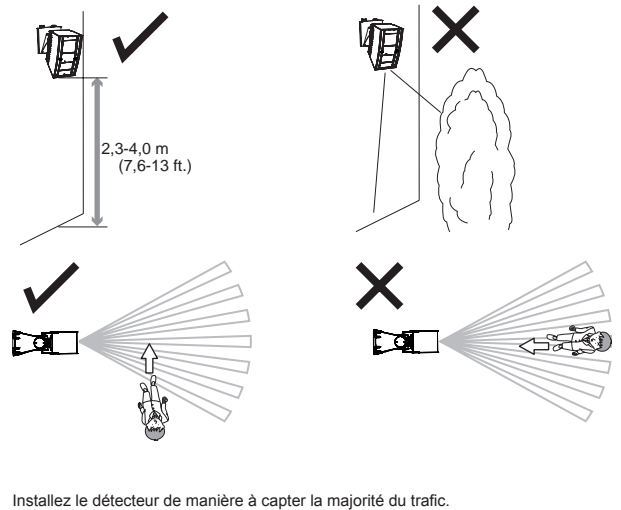

### 3 INSTALLATION ET RÉGLAGE DES ANGLES

#### 3-1 Montage au mur

- (1) Montez le gabarit en papier (accessoire) au mur et percez un trou de 6 mm de diamètre pour le montage, ainsi qu'un trou de câblage. Insérez le boulon d'ancrage (accessoire) dans le trou de montage de la carte.

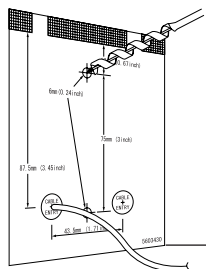

La distance entre le sol et la base du gabarit doit être comprise entre 2,3 m (7,6 ft.) et 4 m (13 ft.).

- (2) À l'aide d'une clé à six pans, retirez l'unité principale de la base.

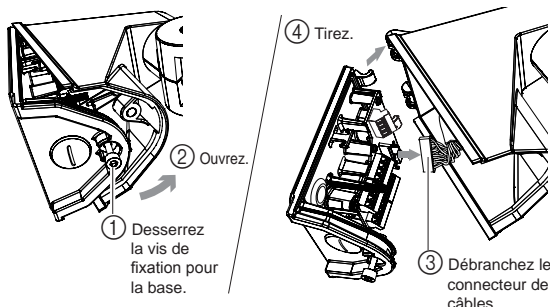

- (3) Forez à travers la douille du trou de câblage, passez le câble dans le trou et fixez la base sur le mur.

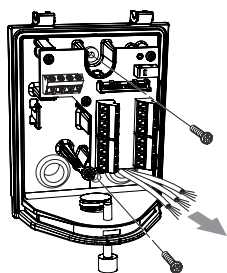

- (4) Connectez le câble au bornier (voir étape 3-3).

- (5) Installez l'unité principale sur la base.

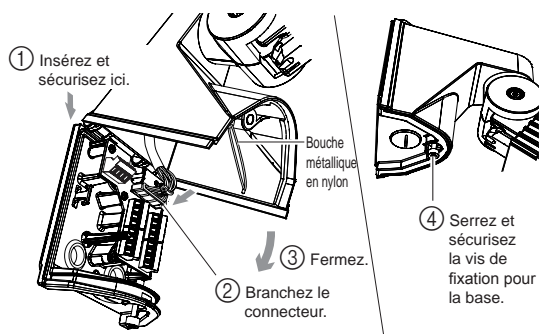

#### Attention>>

Lors de l'installation de l'unité principale, veillez à ne pas bloquer la bouche métallique en nylon. Veillez également à ne pas coincer vos doigts.

- (6) Vérifiez si les divers réglages et opérations sont corrects.

#### Attention>>

Le clignotement de la diode photoémettrice rouge, après la mise sous tension de l'appareil, indique que le système est en cours de démarrage. Patientez environ 60 secondes.

#### 3-2 Vue interne de la base

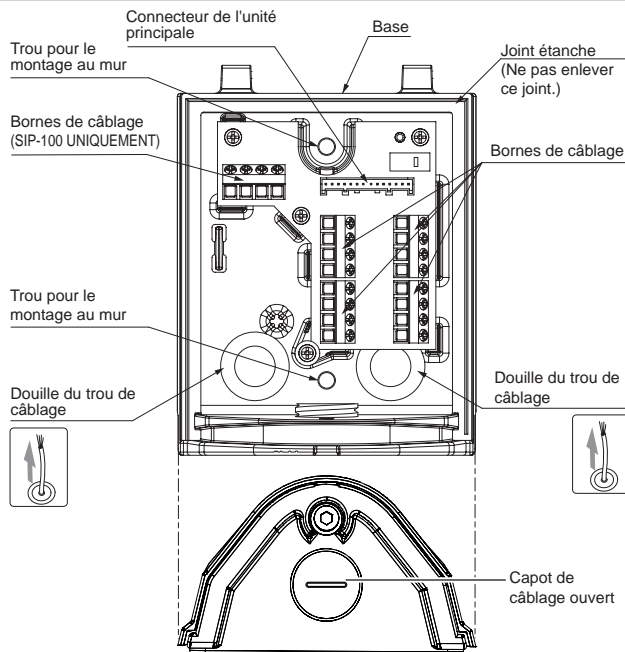

#### 3-3 CÂBLAGE

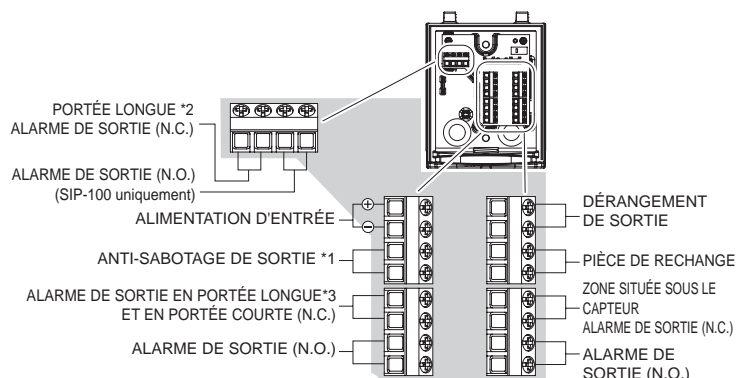

\*1 : bornes anti-sabotage à connecter à une boucle de supervision 24/24.

\*2 : L'ALARME DE SORTIE EN PORTÉE LONGUE, si le NUMÉRO DU COMMUTATEUR DE SORTIE est ON (3) (voir étape 5-3).

\*3 : Les deux ALARME DE SORTIE EN PORTÉE LONGUE et EN PORTÉE COURTE, si le NUMÉRO DU COMMUTATEUR DE SORTIE est OFF (2). Et uniquement L'ALARME DE SORTIE EN PORTÉE COURTE, si le NUMÉRO DU COMMUTATEUR DE SORTIE est ON (3) (voir étape 5-3).

Nom	Fonction
DÉRANGEMENT DE SORTIE	Le dérangement de sortie est utilisé pour un signal anti-masquage. Lorsqu'un objet est placé près de la surface de la lentille au-delà de 20 secondes (environ), le circuit anti-masquage IR est activé et génère un signal d'alarme.
ANTI-SABOTAGE DE SORTIE	Elle est détectée si le cache est ouvert.
	Elle est détectée si l'unité principale est retirée de la base. Anti-rotation : Tout endommagement de l'unité principale est détecté. Lorsque le commutateur d'alimentation système est branché alors que le cache est fermé, la position de montage sera déterminée pour l'unité principale et mémorisée après 10 secondes environ. Si l'unité principale est affectée à l'horizontale ou à la verticale et si sa position est modifiée, tout endommagement de l'unité principale est détecté. Cependant, si vous enlevez le cache alors que le système est en marche et si vous le refermez après avoir repositionné l'unité principale, ce nouvel emplacement sera mémorisé après 10 secondes environ.

Les câbles électriques ne doivent pas dépasser les longueurs suivantes.

CÂBLES JAUGE	SIP-5030			SIP-100		
	12 V CC	14 V CC	24 V CA	12 V CC	14 V CC	24 V CA
0,33 mm <sup>2</sup> (AWG22)	480 (1570)	640 (2100)	1370 (4490)	410 (1350)	550 (1800)	1280 (4200)
0,52 mm <sup>2</sup> (AWG20)	760 (2490)	1010 (3310)	2160 (7090)	650 (2130)	860 (2820)	2020 (6630)
0,83 mm <sup>2</sup> (AWG18)	1210 (3970)	1610 (5280)	3450 (11320)	1030 (3380)	1380 (4530)	3220 (10560)

m (pieds.)

## 4 PARAMÈTRE DE LA ZONE DE DÉTECTION

Vous pouvez régler la zone de détection de 90 degrés à l'horizontale et de 10 degrés à la verticale. Rectifiez l'angle de détection verticale selon la hauteur de montage du capteur.

Modèles applicables

SIP-5030

SIP-100

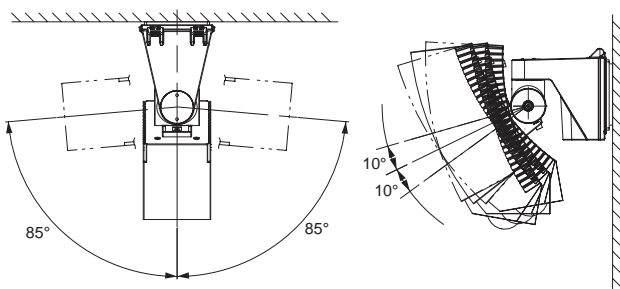

### Attention>>

Pour faire pivoter l'unité principale dans le sens contraire des aiguilles d'une montre, desserrez la vis de réglage à droite. Pour faire pivoter l'unité principale dans le sens des aiguilles d'une montre, desserrez la vis de réglage à gauche. Sinon, vous risquez d'avoir du mal à visser ou d'échouer à serrer la vis de réglage lors de l'installation de l'unité principale.

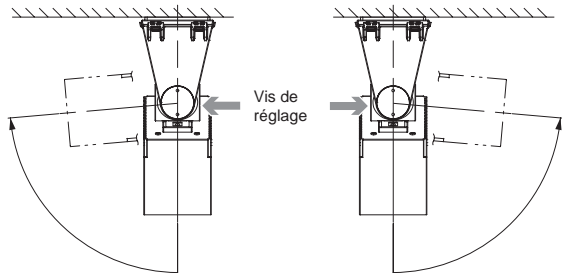

Pour faire pivoter l'unité dans le sens contraire des aiguilles d'une montre

Pour faire pivoter l'unité dans le sens des aiguilles d'une montre

## 4-1 PARAMÈTRE DE LA ZONE DE DÉTECTION PRINCIPALE

- (1) Réglez l'angle de l'unité principale à l'horizontale. Ainsi, vous pouvez couvrir la zone de détection souhaitée.

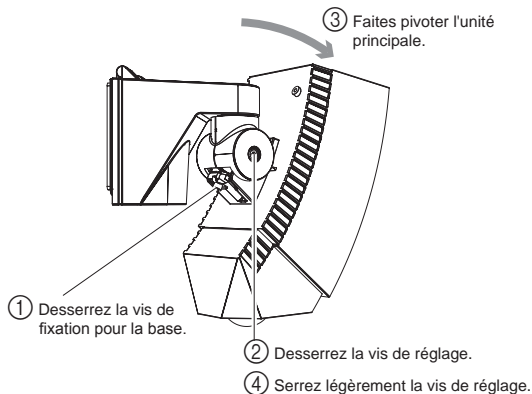

- (2) Réglez l'angle de l'unité principale à la verticale. Ainsi, vous pouvez couvrir la zone de détection souhaitée.

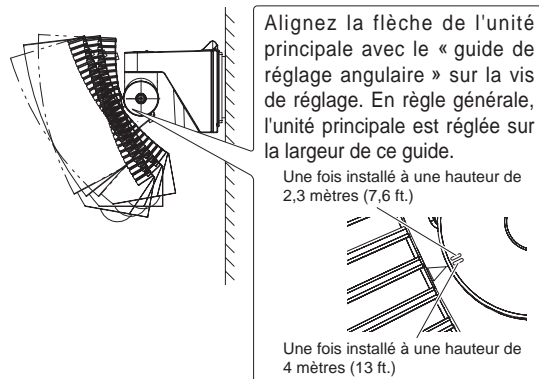

Alignez la flèche de l'unité principale avec le « guide de réglage angulaire » sur la vis de réglage. En règle générale, l'unité principale est réglée sur la largeur de ce guide.

Une fois installé à une hauteur de 2,3 mètres (7,6 ft.)

Une fois installé à une hauteur de 4 mètres (13 ft.)

### Attention>>

Si le mur de montage est incliné, la flèche de l'unité principale risque de dépasser la limite inférieure ou supérieure du « guide de réglage angulaire ». Vérifiez systématiquement ce point à l'aide du viseur de zone ou du testeur de mouvement. Si la zone de détection est trop haute ou trop basse, un objet en dehors de cette zone risque d'être détecté ou une erreur de détection risque de se produire.

- (3) Enlevez le cache.

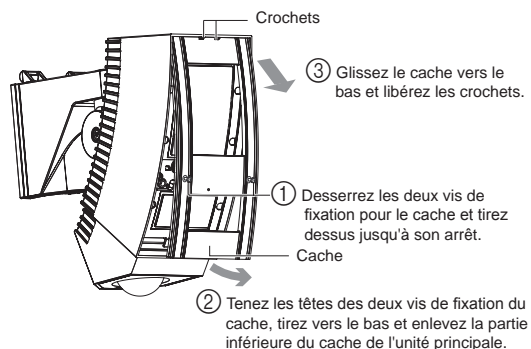

### Attention>>

Le cache est rattaché à l'unité principale par une bouche métallique en nylon pour en éviter toute chute. Ne tirez pas sur le cache avec trop de force.

- (4) Installez le viseur de zone.

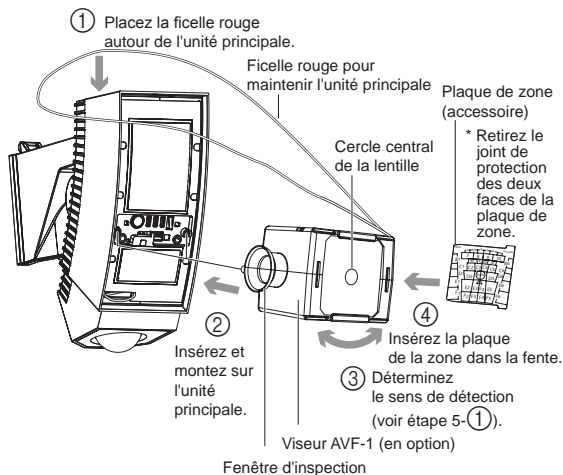

### Astuces de montage>>

- Placez la partie convexe des bras de fixation du viseur sur les encoches de l'unité principale, avant d'y insérer les bras. et d'y installer les bras.

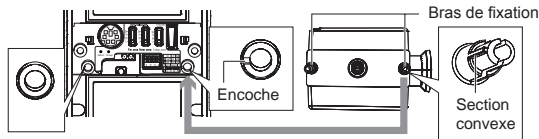

- Montez la plaque de zone de sorte qu'une flèche de la section soit face supérieure et que la surface avec les lettres soit visible.
- Insérez la plaque de zone dans les rainures supérieures et inférieures du viseur jusqu'à l'arrêt complet de la plaque par les nervures.

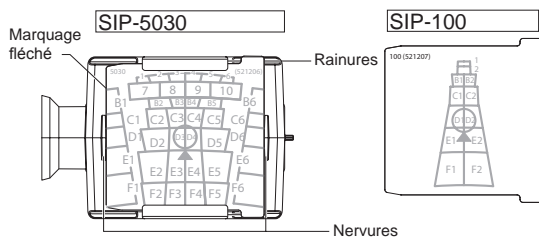

- (5) Réglez l'angle de l'unité principale à la verticale et à l'horizontale en observant la zone cible à travers le viseur.

- ① Pour changer le sens de la fenêtre d'inspection, faites pivoter le viseur de zone à l'horizontale jusqu'à un déclic et arrêt complet.

- ② Rapprochez votre visage du viseur de sorte que vos yeux se trouvent à 5 mm max de la fenêtre d'inspection (surface de la lentille).

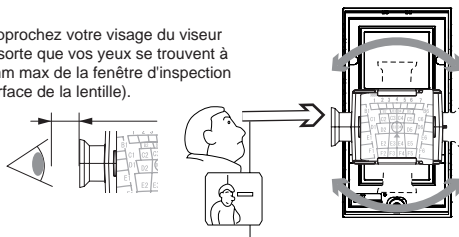

- ③ Localisez le cercle central de la plaque de zone sur le cercle central de la lentille du viseur puis vérifiez le modèle de la zone de détection sur la plaque de zone et l'image en arrière-plan.

- \* Chaque lettre figurant sur la plaque de zone correspond à un numéro du miroir (voir étape 8-2).
- \* Vous ne pouvez pas voir les numéros de miroir B1 à F1 et B6 à F6 (illustrés à droite) de la plaque de zone SIP-5030 à travers la fenêtre d'inspection. Vérifiez-les en utilisant le testeur de mouvement.

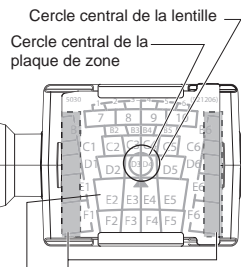

La zone de détection est invisible dans la bordure du cadre.

### Astuces de réglage>>

Si vous rencontrez ces scénarios, reportez-vous à l'étape 10.

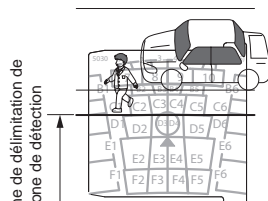

La zone du capteur s'étend à la rue au cas où une personne marche dans la rue ou conduit une voiture.

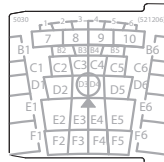

Les branches d'un arbre et l'herbe bougent quand il vente.

### Attention>>

- Le viseur de zone est un outil vous permettant de régler la zone de détection.
- Après avoir réglé la zone de détection à l'aide du viseur, vérifiez-la toujours avec le testeur de mouvement.
- Ne regardez jamais directement le soleil à travers le viseur.
- Après avoir utilisé le viseur, mettez-le à l'abri des expositions directes au soleil.

- (6) Sécurisez la vis de réglage que vous avez desserrée.

- (7) Connectez le testeur de mouvement (en option) au capteur et vérifiez l'exactitude de la zone de détection.

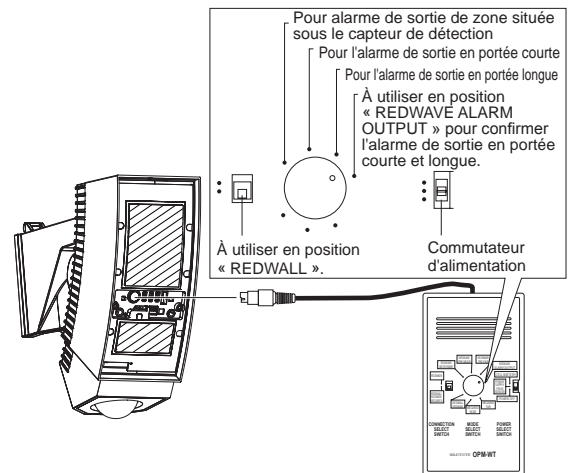

- ① Lorsque le commutateur d'alimentation est en position « POWER SUPPLY FROM SENSOR » après avoir connecté le câble au connecteur du testeur de mouvement, vous entendrez un signal sonore continu.
- ② Lorsqu'un piéton pénètre dans la zone de détection pour la première fois, des signaux forts et faibles seront audibles en alternance.
- ③ Lorsque le corps d'un piéton est détecté dans son intégralité, le signal fort est audible en continu.

## 4-2 RÉGLAGE DE LA ZONE SITUÉE SOUS LE CAPTEUR DE DÉTECTION

### (1) Réglage horizontal de la zone située sous le capteur de détection.

La zone de détection de la zone située sous le capteur peut être réglée horizontalement entre  $-90^\circ$  et  $90^\circ$ .

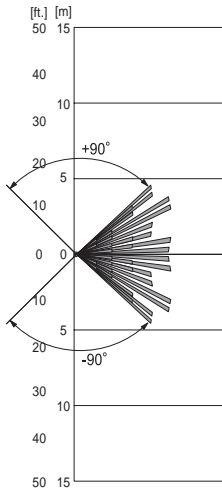
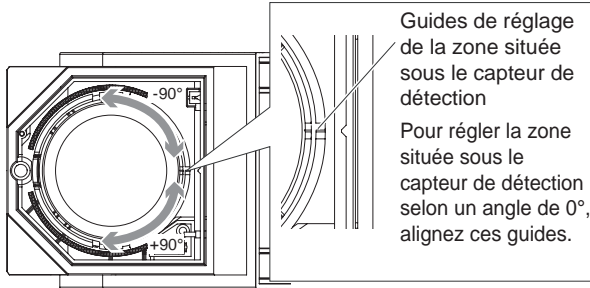

### (2) Réglage vertical de la zone située sous le capteur de détection.

La zone de détection de la zone située sous le capteur peut être réglée verticalement entre  $-3^\circ$  et  $3^\circ$ .

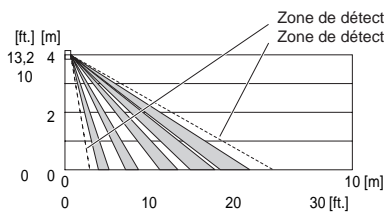
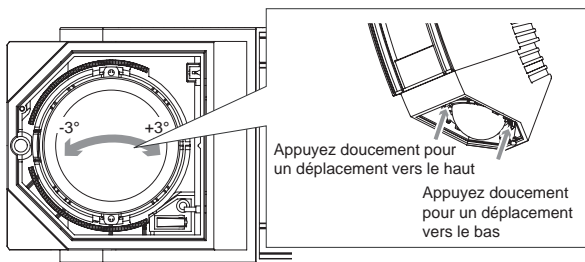

### (3) Connectez le testeur de mouvement (en option) au capteur et vérifiez l'exactitude de la zone de détection.

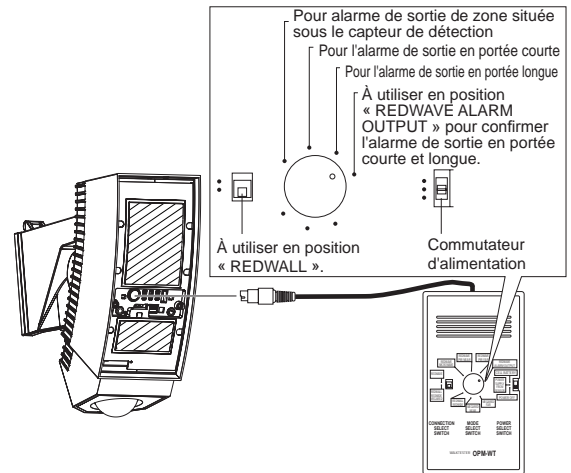

- ① Lorsque le commutateur d'alimentation est en position « POWER SUPPLY FROM SENSOR » après avoir connecté le câble au connecteur du testeur de mouvement, vous entendrez un signal sonore continu.
- ② Lorsqu'un piéton pénètre dans la zone de détection pour la première fois, des signaux forts et faibles seront audibles en alternance.
- ③ Lorsque le corps d'un piéton est détecté dans son intégralité, le signal fort est audible en continu.

#### Attention>>

Lorsque vous vérifiez la zone de détection, pensez à ne pas recouvrir la zone ombrée de la fenêtre avec le testeur de mouvement ou son câble. Si les faisceaux infrarouges du capteur sont protégés partiellement, la sensibilité de détection s'amenuisera et l'opération de détection risque d'échouer.

#### Détection difficile d'un objet>>

1. Définissez le commutateur de logique de détection sur « OR » (voir l'étape 5-2).  
Si le capteur est OK une fois le test de mouvement terminé, basculez le commutateur de logique en mode « AND ».
2. Réglez le commutateur de sensibilité du capteur (voir étape 5-1).

#### Pour masquer la zone de détection>>

Zone de détection	Comment masquer la zone		Référence
	SIP-5030	SIP-100	
Portée longue	Montez le joint de masquage (accessoire) sur la surface du miroir de zone.	La portée longue ne peut être masquée.	Étape 7
Portée courte	Utilisez la plaque de masquage (installée sur l'unité principale).	La portée courte ne peut être masquée.	Étape 8-1
	Montez le joint de masquage (accessoire) sur la surface du miroir de zone.		Étape 8-2

- La zone située sous le capteur de détection ne peut être masquée.

# 5 PARAMÈTRE DE FONCTION

Modèles applicables

SIP-5030

SIP-100

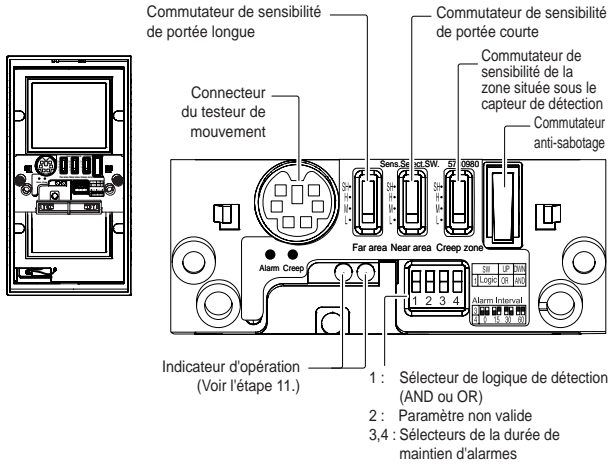

Modèles applicables

SIP-5030

SIP-100

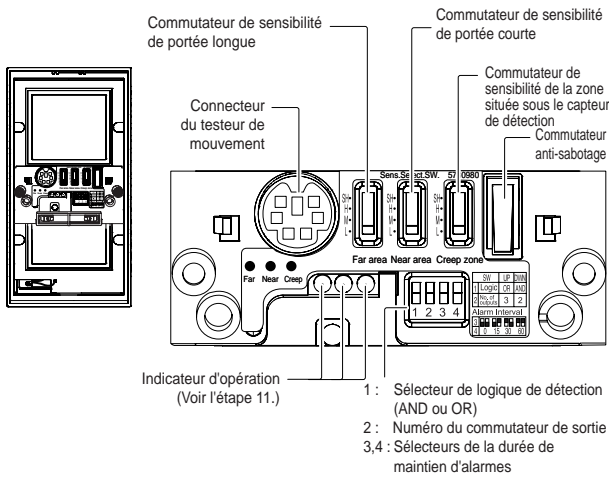

## 5-1 Commutateur de sensibilité pour les portées courte et longue et la zone située sous le capteur de détection

Modèles applicables

SIP-5030

SIP-100

Vous pouvez modifier indépendamment la sensibilité pour la détection de portée longue, de portée courte et la détection de la zone située sous le capteur de détection.

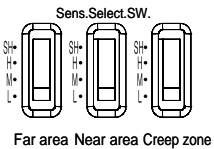

POSITION SÉLECTEUR	FONCTION
SH	Destiné aux sites nécessitant un niveau de sensibilité supérieur à « H »
H	Destiné aux sites nécessitant un niveau de sensibilité supérieur à « M »
M (Paramètre usine)	Destiné aux applications standard
L	Destiné aux zones hostile et étroite

## 5-2 Commutateur de logique de détection

Commutateur DIP 1

Modèles applicables

SIP-5030

SIP-100

Le capteur de portée courte est constitué de deux dispositifs d'éléments doubles. Il couvre deux types de zones planes, qui utilisent les deux dispositifs à tour de rôle.

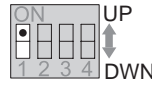

POSITION SÉLECTEUR	STATUT	FONCTION
UP	OR (Paramètre usine)	Le capteur émet un signal lorsqu'un objet est détecté dans l'une des deux zones de détection. * Utilisez ce mode lorsque vous réglez la zone de détection. Passez en mode AND après avoir terminé le réglage de la zone de détection.
DWN	AND	Utilisez ce mode pour réduire les instances de détection erronée d'objets. Le capteur émet uniquement un signal lorsqu'un objet est détecté dans les deux zones de détection. Si des objets bloquent plusieurs zones de détection, utilisez le mode OR.

## 5-3 Numéro du commutateur de sortie

Commutateur DIP 2

Modèles applicables

SIP-5030

SIP-100

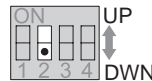

POSITION SÉLECTEUR	STATUT	FONCTION	
		SIP-5030	SIP-100
UP	3	Paramètre non valide.	Les trois alarmes, à savoir de portée longue, de portée courte et de zone située sous le capteur de détection sont émises séparément.
DWN (Paramètre usine)	2	Paramètre non valide.	Les deux alarmes, à savoir de portée longue/courte et de zone située sous le capteur de détection sont émises séparément.

### Attention>>

Lorsque vous sortez une alarme de portée longue à l'aide du Numéro du commutateur de sortie, la zone de détection de portée longue dépend de la hauteur d'installation de l'unité principale.

La zone de détection est approximativement de 35-100 m pour une hauteur d'installation de 4 m (13 ft.) et de 20-100 m pour une hauteur d'installation de 2,3 m (7,6 ft.).

## 5-4 Commutateur de l'intervalle des alarmes

Commutateur DIP 3-4

Modèles applicables

SIP-5030

SIP-100

Vous pouvez définir un intervalle (4 fois) pour interrompre le signal d'alarme. Par exemple, si vous définissez cet intervalle sur 30 secondes, aucun signal d'alarme ne sera émis pendant 30 secondes après le premier signal. Si aucun piéton n'est détecté pendant plus de 30 secondes, le système bascule en mode de veille. Plus tard, lorsqu'un piéton est détecté, le signal d'alarme est émis.

POSITION SÉLECTEUR	1	2	3	4
FONCTION	0 sec (Paramètre usine)	15 sec	30 sec	60 sec

# 6 ZONE DE DÉTECTION

Modèles applicables

SIP-5030

SIP-100

VUE EN PLAN (Hauteur d'installation 4,0 m (13 ft.))

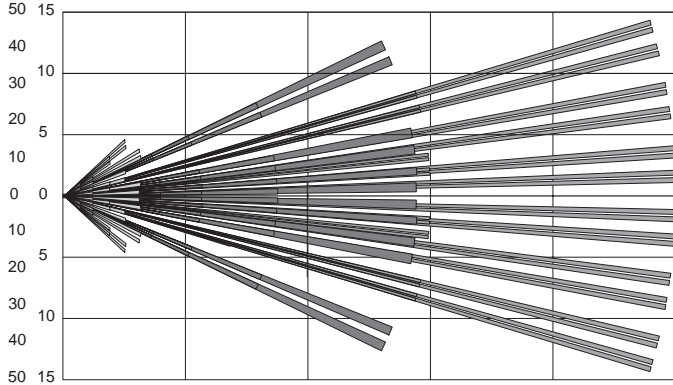

VUE EN PLAN (Hauteur d'installation 2,3 m (7,6 ft.))

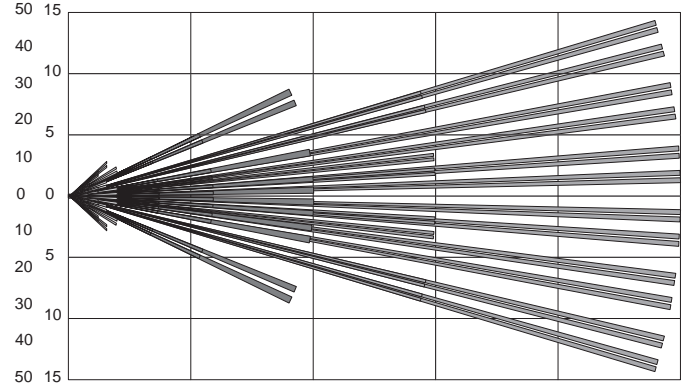

VUE LATÉRALE (Hauteur d'installation 4,0 m (13 ft.))

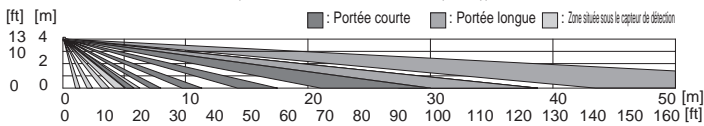

VUE LATÉRALE (Hauteur d'installation 2,3 m (7,6 ft.))

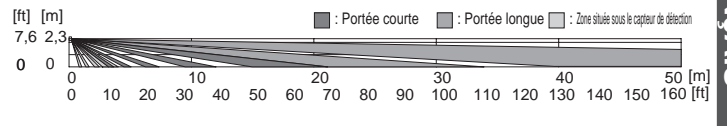

Modèles applicables

SIP-5030

SIP-100

## Attention>>

Lorsque vous sortez une alarme de portée longue à l'aide du Numéro du commutateur de sortie, la zone de détection de portée longue dépend de la hauteur d'installation de l'unité principale.

La zone de détection est approximativement de 35-100 m pour une hauteur d'installation de 4 m (13 ft.) et de 20-100 m pour une hauteur d'installation de 2,3 m (7,6 ft.).

VUE EN PLAN (Hauteur d'installation 4,0 m (13 ft.))

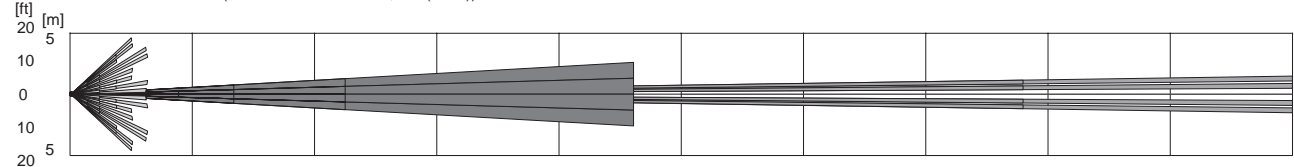

VUE LATÉRALE (Hauteur d'installation 4,0 m (13 ft.))

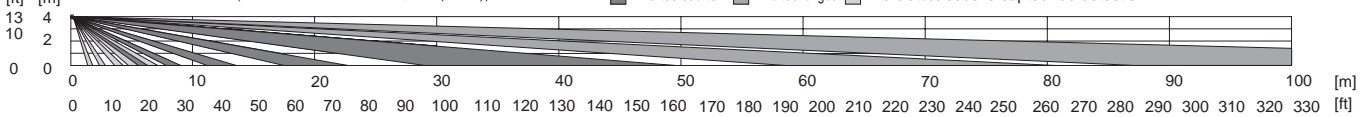

VUE EN PLAN (Hauteur d'installation 2,3 m (7,6 ft.))

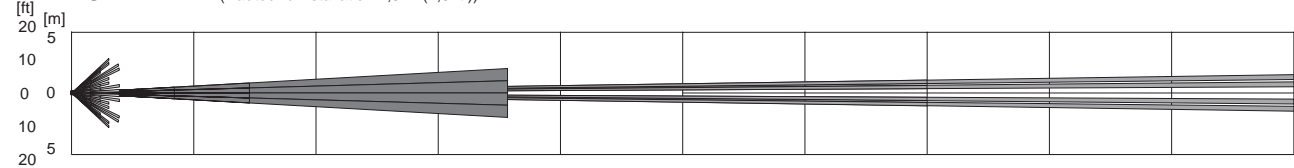

VUE LATÉRALE (Hauteur d'installation 2,3 m (7,6 ft.))

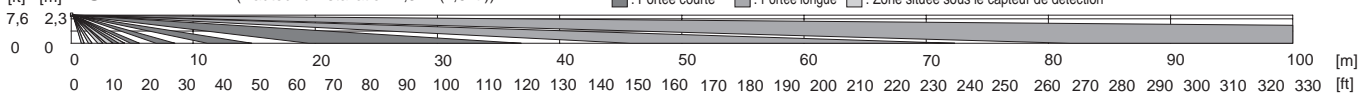

## 7 MASQUAGE DU CAPTEUR DE PORTÉE LONGUE

Modèles applicables

SIP-5030

SIP-100

### Attention>>

- La fenêtre est rattachée à l'unité principale par une bouche métallique en nylon pour en éviter toute chute. Ne tirez pas sur la fenêtre avec trop de force.
- Après avoir masqué les zones de détection, installez la fenêtre et placez l'excédent de la bouche métallique en nylon dans l'unité principale.

### Comment enlever la fenêtre>>

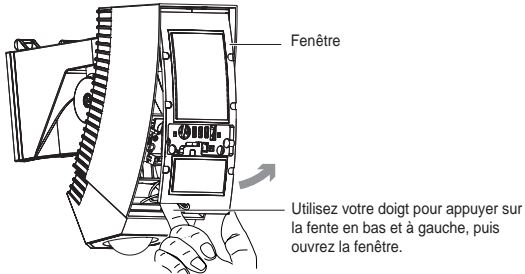

Utilisez les brucelles (accessoire), montez soigneusement les joints de masquage (accessoire) sur le miroir de zone longue.

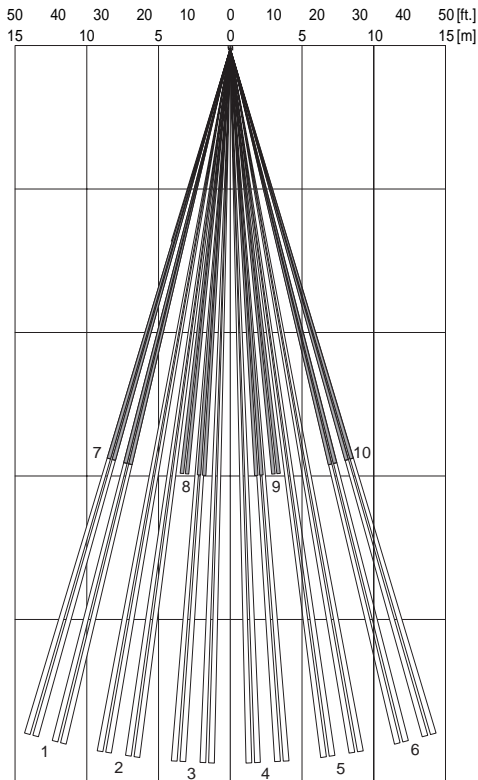
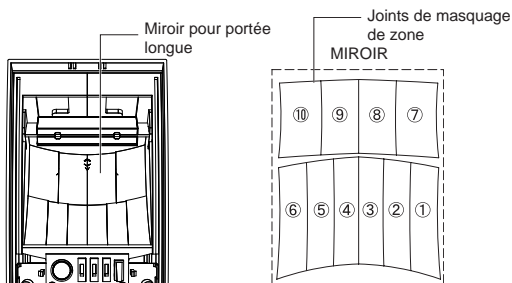

## 8 MASQUAGE DU CAPTEUR DE PORTÉE COURTE

### 8-1 Masquage des zones de détection à l'aide des plaques de masquage

Modèles applicables

SIP-5030

SIP-100

Le miroir de portée courte, installé sur l'unité principale, comporte deux plaques de masquage de portée courte ; l'une à sa droite et l'autre à sa gauche. Vous pouvez masquer la zone de détection en modifiant la position de ces plaques de masquage.

### Attention>>

Vous pouvez masquer uniquement l'extérieur des zones de détection. Il s'agit des zones 1 et 6. Utilisez les joints de masquage (accessoire), pour masquer les autres zones de détection (voir étape 8-2).

- 1 Déballez la plaque de masquage et vérifiez la zone de détection et le miroir utilisés en vous reportant au tableau de la zone.

- 2 Attachez la plaque de masquage au miroir et sécurisez-la aux nervures.

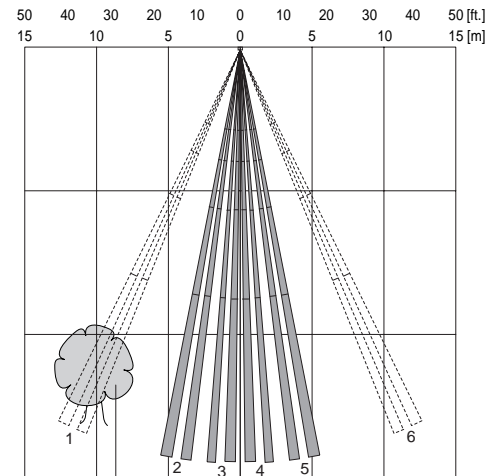
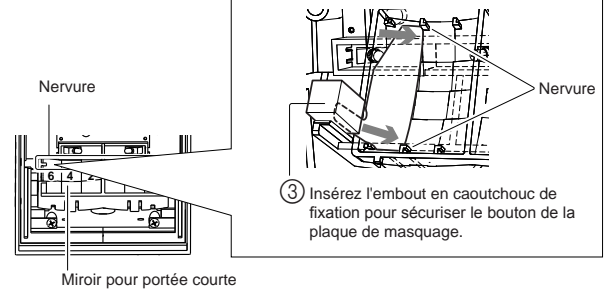

Si des branches d'arbres ou d'autres objets mobiles se trouvent dans le faisceau de détection.



## 9 PROCÉDURE DE CLÔTURE

Modèles applicables

SIP-5030

SIP-100

### 8-2 Masquage des zones de détection à l'aide des joints de masquage

Utilisez les brucelles (accessoire), montez soigneusement les joints de masquage (accessoire) sur le miroir de zone courte.

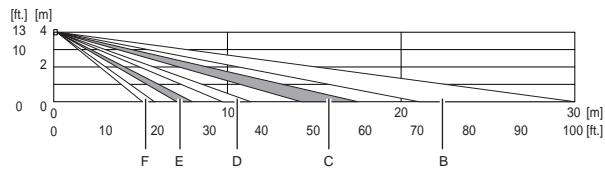
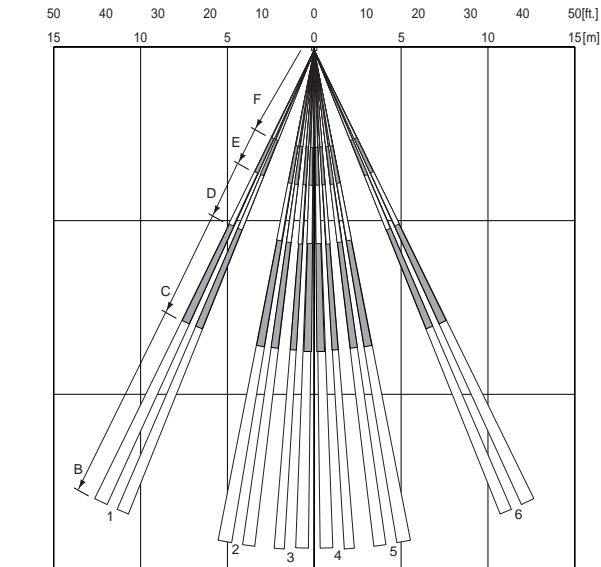
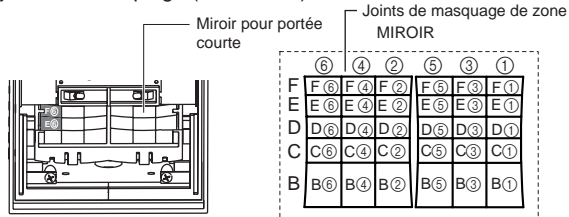

- (1) Après avoir réglé tous les éléments du capteur, sécurisez toutes les vis de réglage que vous avez desserrées. Pour finir, sécurisez les vis de fixation inférieures.

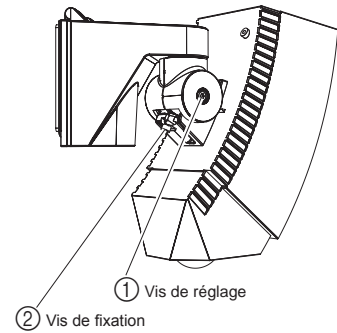

#### Attention>>

- Si vous devez régler la zone de détection une nouvelle fois, veillez à desserrer la vis de fixation. Si vous tentez de déplacer l'unité principale sans desserrer la vis de fixation, vous risquez de l'endommager.
- Lorsque vous installez le cache, placez l'excédent de la bouche métallique en nylon dans l'unité principale. Si le câble a été pincé par la fenêtre et le cache, des gouttes de pluie risquent de rentrer dans l'unité principale.

ENGLISH

FRANÇAIS

DEUTSCH

ITALIANO

ESPAÑOL

## 10 TEST D'OPÉRATION

### 10-1 S'il existe une voie publique où se promènent des piétons ou roulent des voitures à proximité de la zone de détection

#### Remarques>>

Réduisez la taille de la zone de détection de sorte qu'elle exclut les voies publiques.

- (1) Vérifiez que la flèche de l'unité principale est réglée sur la largeur du « guide de réglage angulaire » sur la vis de réglage.
- (2) À l'aide du viseur, assurez-vous que la zone de détection exclut les voies publiques.
- (3) Si la zone de détection va au-delà d'une voie publique, corrigez l'angle vertical de l'unité principale. Cependant, veillez à ce que la flèche ne s'éloigne pas trop de la position du « guide de réglage angulaire ».



*Si la flèche s'éloigne trop de la position du « guide de réglage angulaire » :*

Pour SIP-5030, masquez la zone de détection de portée longue en utilisant le joint de masquage. Vous devrez peut-être masquer également la zone de détection de portée courte dans des conditions d'installation du capteur spécifiques (voir l'étape 8).

Pour SIP-100, vous ne pouvez masquer ni pour portée longue ni pour portée courte.

- (4) Lorsqu'une personne marche dans la rue ou une voiture roule, vérifiez la zone de détection à l'aide du testeur de mouvement.

#### Remarques>>

Vous ne pouvez ni installer ni utiliser le viseur et le testeur de mouvement simultanément.

#### Attention>>

La zone de détection peut augmenter en cas d'écart important de température entre l'objet mobile et l'arrière-plan.

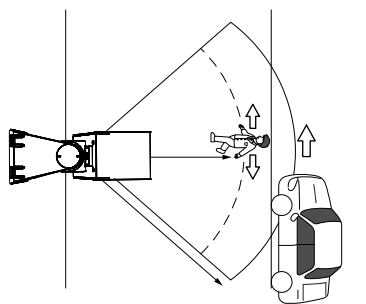

#### Attention>>

Une source de chaleur au-delà de la zone de détection risque de se solder par une fausse alarme à cause de la réflexion de chaleur au sol.

Parmi les surfaces de réflexion, on compte notamment l'eau (flaques), les routes mouillées, les surfaces lisses en béton et les routes en asphalte.

Si la source de chaleur est importante et/ou le taux de réflexion est élevé, la distance de détection requise sera plus longue et pourra détecter des objets non nécessaires au-delà de la zone cible. C'est pourquoi, nous vous recommandons de sélectionner la position de la portée de détection d'après les conditions au sol du site d'installation.

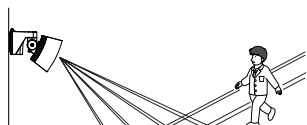

### 10-2 Détection de branches d'arbres ou de l'herbe En cas de mouvement dans la zone de détection

#### Remarques>>

Réglez la zone de détection de sorte qu'elle exclut les branches ou l'herbe bougeant au vent.

- (1) Vérifiez que la flèche de l'unité principale est réglée sur la largeur du « guide de réglage angulaire » sur la vis de réglage.
- (2) À l'aide du viseur, assurez-vous que la zone de détection exclut les branches d'arbres ou l'herbe bougeant au vent.
- (3) Utilisez le testeur de mouvement pour écouter les variations du niveau sonore en cas d'absence d'activité apparente dans la zone de détection. Réglez la zone de détection de sorte qu'elle n'identifie pas les emplacements non souhaités.



Si le niveau sonore change, une partie de la zone de détection doit être active (par exemple : un objet en mouvement).

- (4) Utilisez ce testeur de mouvement et localisez la partie de la zone de détection qui est active. Modifiez la position du commutateur de sélecteur pour le testeur de mouvement et déterminez si la partie active de la zone de détection est de portée courte, longue ou située sous le capteur de détection.
- (5) Utilisez le viseur une nouvelle fois pour localiser la zone de détection active.
- (6) Masquez la zone de détection active. Pour SIP-5030, masquez la zone de détection de portée longue en utilisant le joint de masquage. Vous devrez peut-être aussi masquer la zone de détection de portée courte à l'aide de la plaque ou du joint de masquage (voir l'étape 8). Pour SIP-100, les zones de portée longue, courte ou situées sous la capteur de détection ne peuvent être masquées. Réglez la zone de détection en fonction de la zone qui ne peut être masquée.
- (7) Utilisez le testeur de mouvement une nouvelle fois pour vérifier si le niveau sonore a changé. Si ce niveau n'a pas trop changé, vous pouvez terminer le réglage.

#### Remarques>>

Vous ne pouvez ni installer ni utiliser le viseur et le testeur de mouvement simultanément.

# 11 STATUT DE LA DIODE PHOTOÉMETTRICE

Modèles applicables **SIP-5030** **SIP-100**

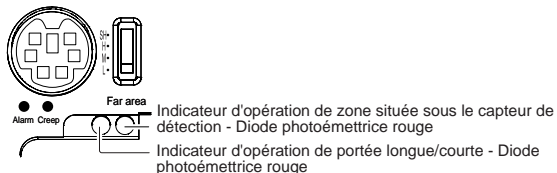

Statut du détecteur	Statut de la diode photoémettrice
Appareil en marche	Clignotement.
En mode de veille	Appareil éteint
En cas de détection (portée courte/longue)	Allumage.
En cas de détection (dans la zone située sous le capteur)	Allumage.

Modèles applicables **SIP-5030** **SIP-100**

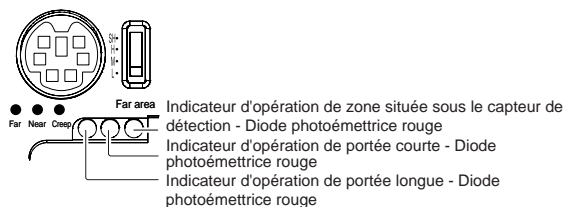

Statut du détecteur	Statut de la diode photoémettrice
Appareil en marche	Clignotement.
En mode de veille	Appareil éteint.
En cas de détection (portée longue)	Allumage.
En cas de détection (portée courte)	Allumage.
En cas de détection (dans la zone située sous le capteur)	Allumage.

# 12 SPÉCIFICATIONS

Modèles applicables **SIP-5030** **SIP-100**

Modèle	SIP-5030	SIP-100
Mode de détection	Infrarouge passif	
Zone de détection	50 x 30 m (164 x 100 ft.) large	100 x 3 m (330 x 10 ft.) étroite
Nombre de zones de détection	Portée courte et portée longue	80 zones
	Zone située sous le capteur de détection	24 zones
Hauteur de montage	18 zones	
Alimentation d'entrée	2,3 à 4 m (7,6 à 13 ft.)	
Appel de courant	11 - 16 V CC 22 - 26 V CA	
Indicateur	Alarme en portée longue	40 mA max. (12 V CC) 75 mA max. (24 V CA)
	Alarme en portée courte	45 mA max. (12 V CC) 80 mA max. (24 V CA)
	Alarme de zone située sous le capteur de détection	Diode photoémettrice rouge Diode photoémettrice rouge
Période des alarmes	Diode photoémettrice rouge	
Période de réchauffement	Environ 2 sec	
Numéro du commutateur de sortie	Environ 60 sec	
Période de l'intervalle des alarmes	—	
Logique de détection	Commutateur DIP : 2 / 3	
Anti-sabotage de sortie	Éteint / 15 / 30 / 60 sec	
Dérangement de sortie	AND/OR	
Alarme de sortie	Portée longue	N.C. 28 V CC, 0,2 A max.
	Portée courte	N.C. 28 V CC, 0,2 A max.
	Zone située sous le capteur de détection	N.C. 28 V CC, 0,2 A max. N.O. 28 V CC, 0,2 A max.
Sensibilité	N.C. 28 V CC, 0,2 A max. N.O. 28 V CC, 0,2 A max.	
Température de fonctionnement	Sans unité de chauffage en option	SH / H / M / L
	Avec unité de chauffage en option	-25 à +60°C (-13 à +140°F.)
Notation IP	-40 à +60°C (-40 à +140°F.)	
Dimensions (H x L x P)	Unité principale : IP65 Châssis : IP55	
Poids	271 x 102 x 290 mm (10,7 x 4,0 x 11,4 in.)	
Accessoires	1,6 kg (56 oz.)	
	Vis, gabarit en papier, clé Allen, joint de masquage de zone, brucelles, manuel d'instruction, plaque de zone, embout de fixation en caoutchouc	Vis, gabarit en papier, clé Allen, manuel d'instruction, plaque de zone

ENGLISH

FRANÇAIS

DEUTSCH

ITALIANO

ESPAÑOL

## DIMENSION

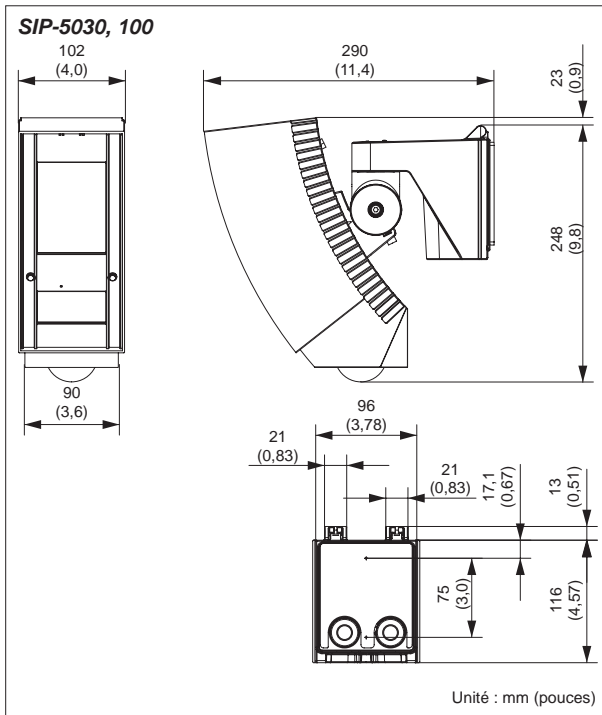

## OPTION

- OPM-WT -Testeur de mouvement audio
- AVF-1 -Viseur de zone
- SIP-MIDIHOOD -Protection soleil/neige
- SIP-HU -Unité de chauffage

Ces unités sont conçues pour détecter le mouvement capable d'activer le système de télévision en circuit fermé. N'étant qu'une partie d'un système de surveillance complet, nous ne pouvons pas être tenus responsables de tout endommagement ou autres conséquences résultant de la mise en service de l'unité.

Les spécifications et le concept peuvent être modifiés sans préavis.



### OPTEX CO., LTD. (JAPON)

(Certifié ISO 9001) (Certifié ISO 14001)

5-8-12 Ogoto Otsu Shiga 520-0101 JAPON

TEL : +81-77-579-8670 FAX : +81-77-579-8190

URL: <http://www.optex.co.jp/e/>

### OPTEX INCORPORATED (ÉTATS-UNIS)

TEL : +1-909-993-5770

Tech : (800)966-7839

URL: <http://www.optexamerica.com>

### OPTEX SECURITY SAS (FRANCE)

TEL : +33-437-55-50-50

URL: <http://www.optex-security.com>

### OPTEX (EUROPE) LTD. (ROYAUME-UNI)

TEL : +44-1628-631000

URL: <http://www.optex-europe.com>

### OPTEX SECURITY Sp.z o.o. (POLOGNE)

TEL : +48-22-598-06-55

URL: <http://www.optex.com.pl>